

COME CREARE CORRETTAMENTE UN ESECUTIVO PER LA STAMPA:

CARTELLINI PER BOTTIGLIE

Le seguenti indicazioni hanno lo scopo di aiutarti a creare un file di stampa corretto. Se dovessi avere ancora dubbi, scarica il template, attiva la Verifica File con operatore o l'Assicurazione Freereprint, chiama il nostro servizio Assistenza o contattaci via chat.

1 FORMATO DEL FILE

I nostri sistemi elaborano solo file in formato PDF in scala 1:1 (non protetti da password).

2 I COLORI

Tutti i file vanno inviati in CMYK (ciano, magenta, giallo, nero) assegnando il profilo colore Fogra 39. Le immagini in RGB o con colori PANTONE saranno convertite in automatico con un profilo di separazione standard.

3 RISOLUZIONE

La risoluzione ottimale dei file per la stampa è di **300 dpi**.

4 TEMPLATE

Per realizzare correttamente il file di stampa di questi prodotti è necessario scaricare il template dal sito, inserire la grafica sul livello Artwork, su tutta l'area del template, fino al margine verde. Elimina le linee guida e salvarlo in PDF. In questo modo si genera un file corretto. Ricordati di non modificare la scala del disegno e di non ridimensionare il template.

Non utilizzare le tinte piatte nella costruzione dei contenuti grafici (non verranno stampate).

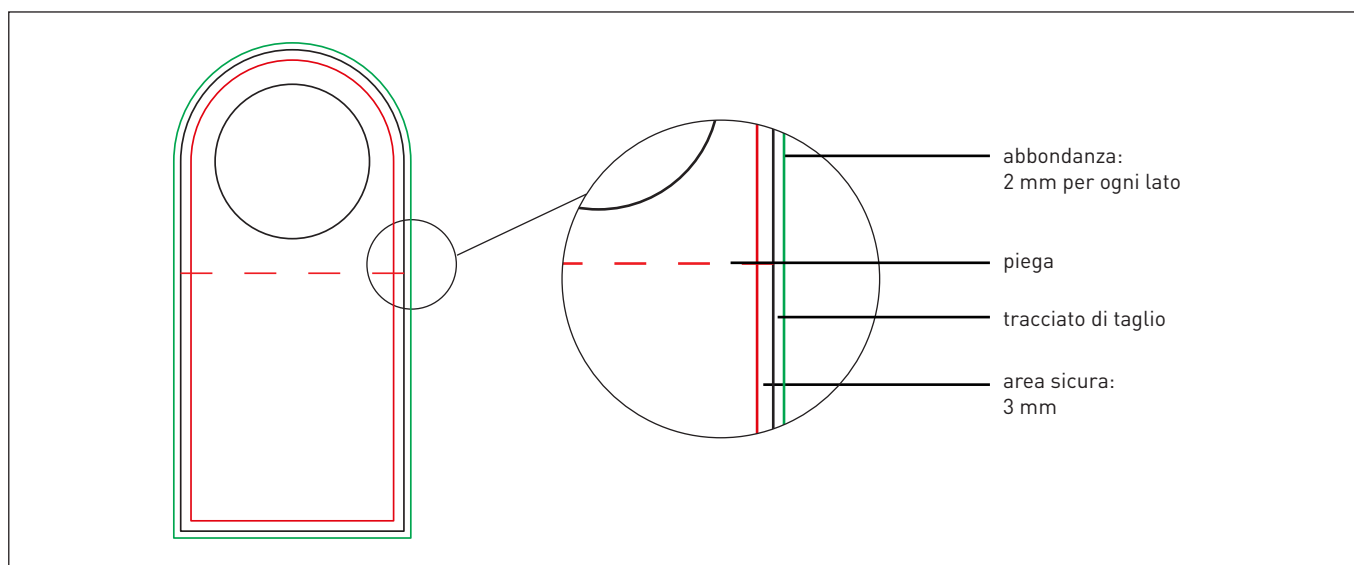

5 NOBILITAZIONI

Se hai scelto l'opzione **Vernice 3d**, **Laminazione Oro** o **Laminazione Argento**, ricorda che la grafica dedicata deve essere inserita nello specifico livello **Finishing**.

La grafica del livello Finishing non deve contenere sfumature, retini o trasparenze, deve essere vettoriale e utilizzare il campione colore **Finishing**. Le nobilitazioni possono avere la forma che desideri per permetterti maggiore libertà creativa. La dimensione minima stampabile del carattere è 10 pt, mentre il tratto minimo stampabile è 1 pt. Ricorda che è preferibile non inserire lavorazioni di nobilitazione in corrispondenza delle cordonature, al fine di evitare rotture della vernice o della laminazione.

Nel template è già presente la tinta dedicata, nominata **Finishing**, in alternativa puoi seguire i passaggi per ricreare il corretto campione colore.

- ① **LIVELLI > CREA NUOVO > Finishing**
Dalla palette **Livelli** crea un nuovo livello sopra Artwork nominandolo **Finishing**.

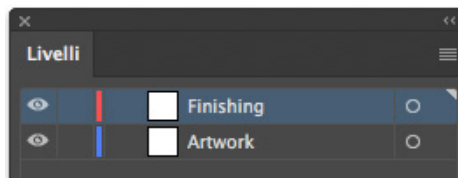

- ② **CAMPIONI > CREA NUOVO > Finishing**
Dalla palette **Campioni** crea un nuovo campione colore nominandolo **Finishing**; seleziona **Tinta piatta** come tipo di colore e assegna le percentuali CMYK: 0, 50, 100, 0.

Finishing
Tinta Piatta
CMYK
C: 0%
M: 50%
Y: 100%
K: 0%

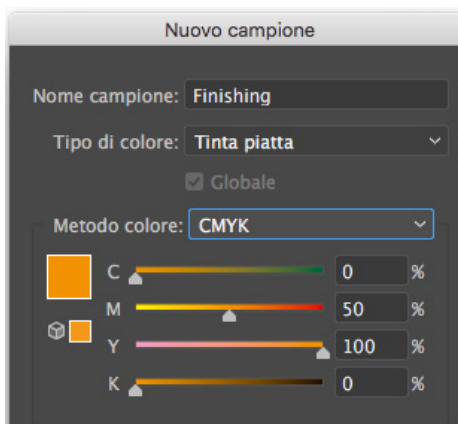

- ③ **RIEMPIMENTO > Finishing**
Sul livello **Finishing** crea un riempimento vettoriale corrispondente all'area che intendi nobilitare e assegnagli la tinta piatta Finishing.

Tutti i tracciati del livello Finishing devono essere in sovrastampa.

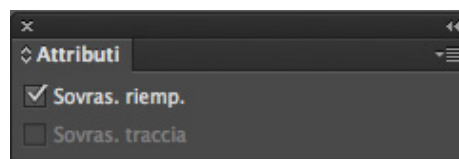
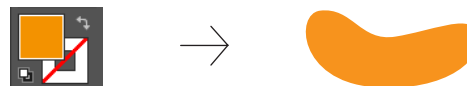

- ④ Salva il pdf mantenendo i livelli separati.



Se hai selezionato la nobilitazione Laminazione Oro o Laminazione Argento, vi consigliamo di mettere la grafica dedicata solo nel livello Finishing, avendo cura di eliminarla nel livello Artwork.

6 FONT

I font dovranno essere **incorporati nel pdf o convertiti in curve/tracciati**. La misura minima del carattere (al di sotto della quale non garantiamo la perfetta riproducibilità in stampa) è di 6 pt.

7 INFORMAZIONI AGGIUNTIVE

I tracciati vettoriali devono essere almeno di **0,25 pt**. Ti **sconsigliamo di posizionare cornici e passpartout troppo vicini ai margini** per evitare imprecisioni dovute alle tolleranze di taglio.

Di default, quando si stampano colori opachi sovrapposti, il colore superiore fora l'area sottostante. La sovrastampa consente di evitare la foratura e fa in modo che gli inchiostri si sovrappongano.

Per evitare risultati cromatici imprevisti, **controlla che nel tuo file non siano presenti oggetti o testi in sovrastampa**.

SENZA SOVRASTAMPA

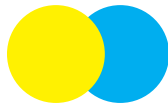
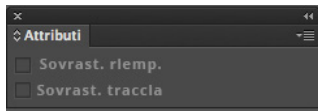

CON SOVRASTAMPA

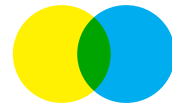
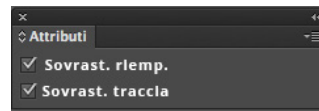

NOTA BENE - Specifica

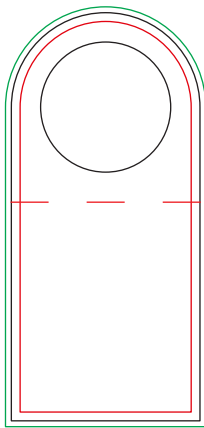

SCARICA
IL TEMPLATE



INSERISCI LA GRAFICA
sul livello Artwork



CANCELLA LE LINEE GUIDA
tranne quella verde



SALVA IL PDF



RISULTATO STAMPATO

✓ PDF

✓ 100-150 dpi

✓ CMYK

✓ FOGRA 39