

INFORMAZIONI PER LA CREAZIONE DI UN FILE CORRETTO DI BANDIERE E TESSUTI SINTETICI

Le seguenti indicazioni hanno lo scopo di aiutarti a creare un file di stampa corretto. Se dovessi avere ancora dubbi, scarica il template, consulta il nostro sito alla sezione FAQ, attiva la Verifica File con operatore o l'Assicurazione Freereprint, chiama il nostro servizio Assistenza o contattaci via chat.

1 FORMATO DEL FILE

I nostri sistemi elaborano solo file formato PDF (non protetti da password).

2 ORIENTAMENTO DEL FORMATO

L'orientamento del formato del file deve corrispondere alla scelta indicata al momento della compilazione dell'ordine (orizzontale o verticale). Questo è importante al fine di individuare correttamente la posizione delle lavorazioni accessorie come le asole, gli occhielli ecc.

3 TEMPLATE

Nella fase di personalizzazione delle misure sul sito, il nostro sistema genera automaticamente un template in PDF. Sugeriamo di scaricare il file, aggiungere la propria grafica e salvarlo in PDF. In questo modo si genera un file corretto. Attenzione a non inserire elementi grafici sulle abbondanze, in quanto non saranno visibili nel prodotto finito.

4 PANNELLIZZAZIONE

Non sono previste pannellizzazioni per questo tipo di supporto.

5 I COLORI

Uno stesso colore può apparire in modo leggermente diverso in base al supporto di stampa. Ciò è dovuto alla composizione fisica del materiale: per esempio, i tessuti naturali assorbono molto di più l'inchiostro rispetto a quelli sintetici.

Tutti i file vanno inviati in CMYK (ciano, magenta, giallo, nero) assegnando il profilo colore Fogra 27.

Le immagini che dovessero arrivare in RGB o con colori PANTONE saranno convertite automaticamente con un profilo di separazione standard.

6 RISOLUZIONE

La risoluzione ottimale dei file per la stampa del grande formato è tra i 100 e i 150 dpi.

7 INFORMAZIONI AGGIUNTIVE

Il tratto minimo stampabile è di 0,5 pt. Bandiere e tessuti sono stampabili soltanto da un lato.

La trasparenza del materiale è del 70%.

8 MARGINI E ABBONDANZA

Bandiere e tessuti sintetici richiedono un file PDF in scala 1:1 +1 mm di abbondanza per ogni lato.

La distanza dei testi dal bordo di taglio dovrà essere di 3mm.

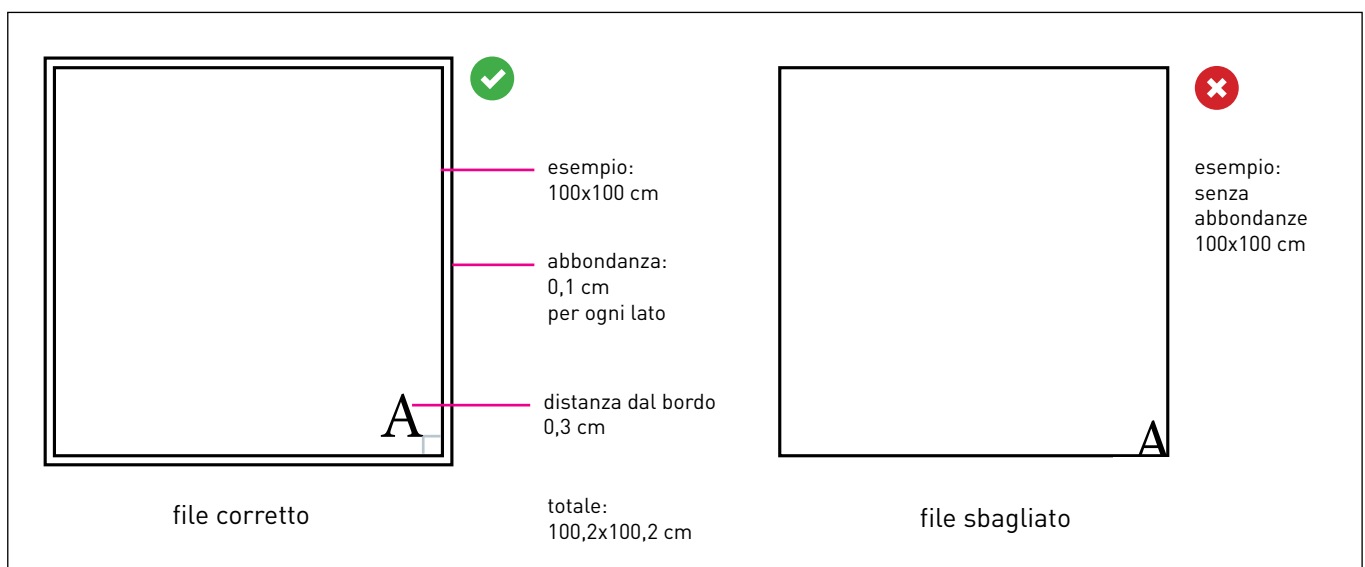

SE HAI SELEZIONATO I TESSUTI: TELO BANDIERA NAUTICO, TELO BANDIERA DELUXE

In caso di cucitura antisfilo o di doppia cucitura di rinforzo aggiungi +2 cm per lato +1 mm di abbondanza per ogni lato.

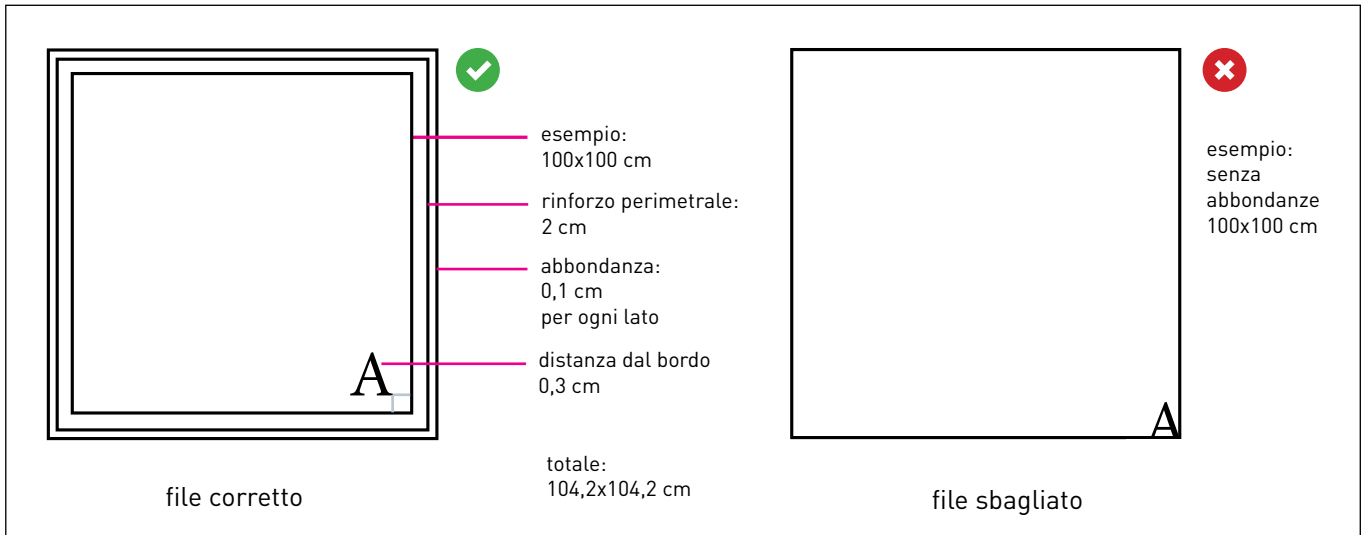

In caso di asola aggiungi +5 cm sul lato asola +1 mm di abbondanza per ogni lato.

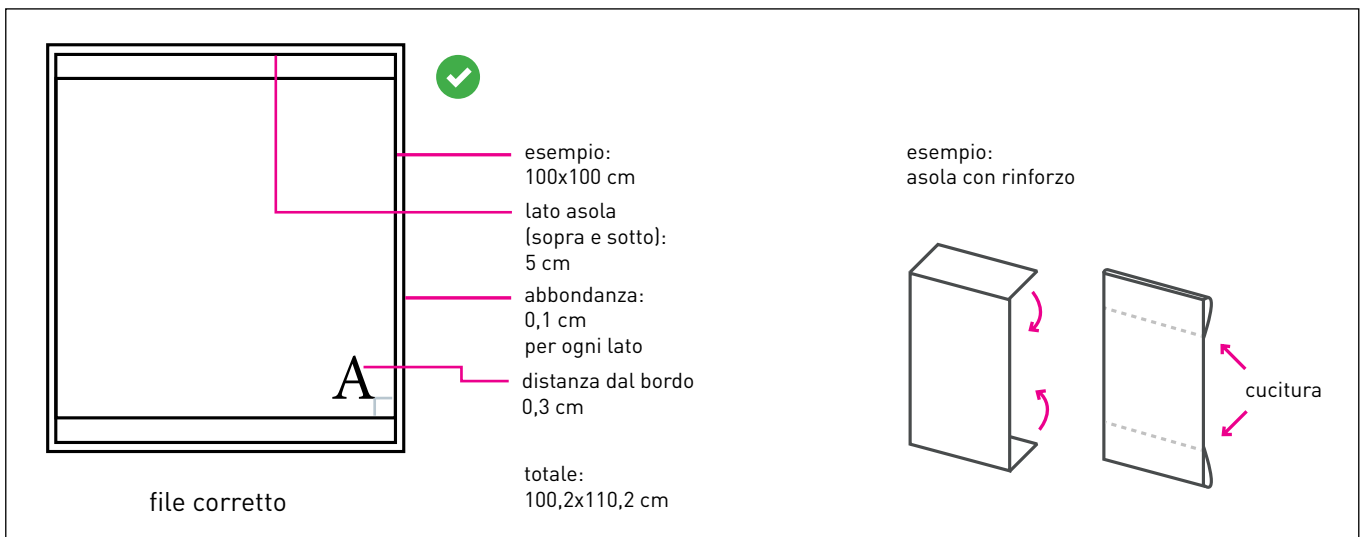

Gli accessori come occhielli e laccetti vengono applicati solo sopra la fettuccia. Gli occhielli hanno 2,3 cm di diametro e vengono posizionati a 0,5 cm dal margine, mentre la fettuccia viene applicata con 3 cm di sormonto sulla bandiera.

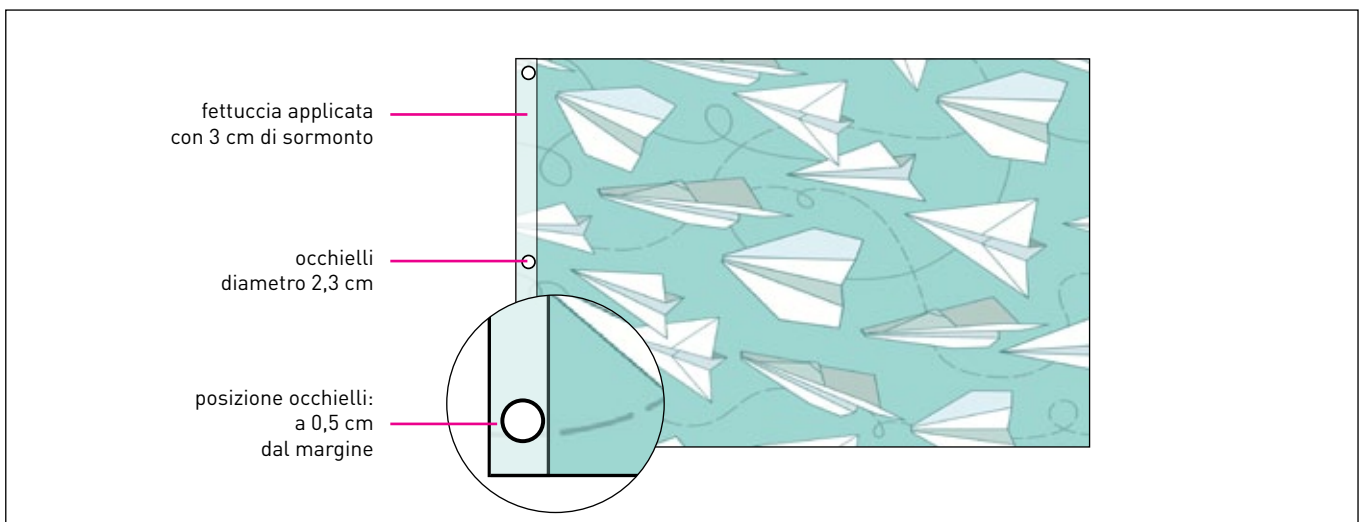

SE HAI SELEZIONATO I TESSUTI: GONFALONE E STENDARDO, TNT LIGHT

In caso di cucitura antisfilo aggiungi + 2 cm per lato +1 mm di abbondanza per ogni lato.

Ricordati che per Gonfalone e TNT non sono previste lavorazioni aggiuntive (doppia cucitura di rinforzo, asole) e non è possibile aggiungere accessori come occhielli o laccetti.

